

SuperFlat TP

Console integrata con comandi a scomparsa touchless per acqua, sapone e aria

Disegno registrato



SuperFlat TP

Console integrata con comandi a scomparsa touchless per acqua, sapone e aria

Disegno registrato



Alimentazione:
alimentatore di sicurezza 230Vac - 50/60Hz

Caratteristiche tecniche

Console integrata all-in-one comprensiva di comandi elettronici a fotocellula per l'erogazione "touchless" di acqua, sapone, aria

- Scocca superiore interamente costruita in Tecnoril® bianco
- Base di alloggiamento componenti in acciaio INOX, con kit di fissaggio per muratura o cartongesso
- La scocca superiore è removibile tramite viti di fissaggio inox antivandalismo per ispezione interna e manutenzione
- La ricarica del sapone avviene dall'alto, tramite tappo apribile
- Erogatore acqua, dosatore e asciugamani dotati di sensori a fotocellula "DMP Infrared System" con protezione antigraffio ed anticalcare, tutti a scomparsa all'interno della struttura
- Circuiti elettronici completamente resinati e dotati di microchip programmato tramite software "DMP Sensor-tech"
- Sulla parte frontale sono presenti i pittogrammi in corrispondenza degli erogatori di aria, acqua e sapone con fascia ad illuminazione LED
- Condizioni climatiche di utilizzo [+5;+35] °C
- Rubinetto elettronico:
 - regolatore di portata standard da 6 litri/minuto, opzionale da 3 o 1,9 L/m
 - dispositivo anti-allagamento che interrompe l'uscita dell'acqua dopo un uso continuativo di 90 secondi
 - Pressione acqua: 1 ÷ 7 bar max
- Dosatore elettronico di sapone:
 - pompa peristaltica professionale
 - dose di sapone regolabile da 1 a 5 ml
- Asciugamani elettronico ad aria:
 - tensione di funzionamento motore: 230 Vac
 - velocità e potenza del getto d'aria regolabili con trimmer
- Sistema provvisto di una centralina elettronica con chip programmato
- Trasformatore di sicurezza 230Vac/10Vac
- Assorbimento elettrico: min. 1000 W - max 1400 W
- Peso: 40 Kg circa

Specchio Mirror LED Q

- Pannello specchio anti infortunistico 3G SAFE, spessore 5 mm, certificato EN 12600 classe 2B2, con lavorazione perimetrale a filo lucido
- Controtelaio con sistema di fissaggio a parete integrato facilitato in HPL laminato da 10 mm idrofugo ed ignifugo
- Led 7,2W/mt, 12V, con protezione IP65, silicon glue
- Alimentatore switching LPV-60-12, 60W, 12V, con protezione IP67, Classe II, certificato TÜV

Lavabo T-SINK 1-80

- Piano lavabo interamente realizzato Tecnoril® Total White
- Realizzato in un'unica fusione da stampo ad iniezione
- Vasca munita di una apposita fessura per lo scolo dei liquidi
- Pilette di scarico a scomparsa
- Installazione tramite 2 mensole a scomparsa e kit di fissaggio
- Fornito con sifone di scarico per tubi a parete, con diam. 40 mm

Dimensioni in mm

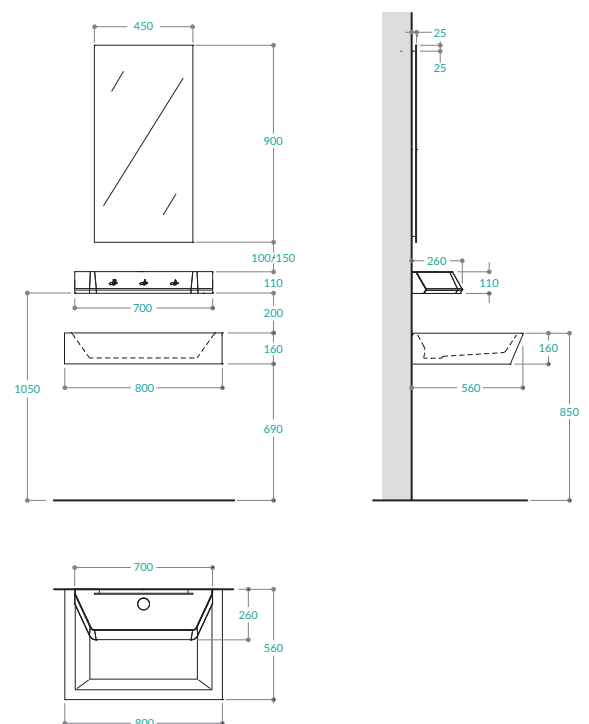

La mancanza di sapone nel serbatoio viene segnalata da un led blu lampeggiante (5 lampeggi ogni 20 sec.)

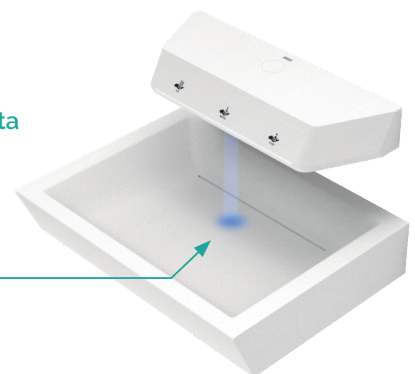

SuperFlat TP

Console integrata con comandi a scomparsa touchless per acqua, sapone e aria

Disegno registrato

Schema di montaggio

 In caso di pareti in cartongesso, rinforzare le aree colorate con materiale approvato dalla D.L.

